

TYRESÖVAGGAN

En stålvagga för alla kölbåtar upp till 18 meters längd, tillverkas i ett flertal varianter för att passa varje båttyp.

- **Mycket stor stabilitet**
- **Väl dimensionerad bottenram med kraftig kölstege garanterar säker stötning**
- **Enkelt demonterbar vid förvaring och transport**
- **Teleskopiska stöttor med finjustering och ställbar lutning**
- **Kulledad skrovplatta (skrovskydd av gummi som extra tillbehör)**
- **Samtliga delar pulverlackerade**

Specialtillverkning av vaggor utföres enligt önskemål. I vårt kompletta båthanteringssystem ingår också **TYRESÖBOCKEN**, **TYRESÖSTÖTTAN** och *G-C Trailern*.



BOATHANDLING SYSTEMS

TYRESÖVAGGAN

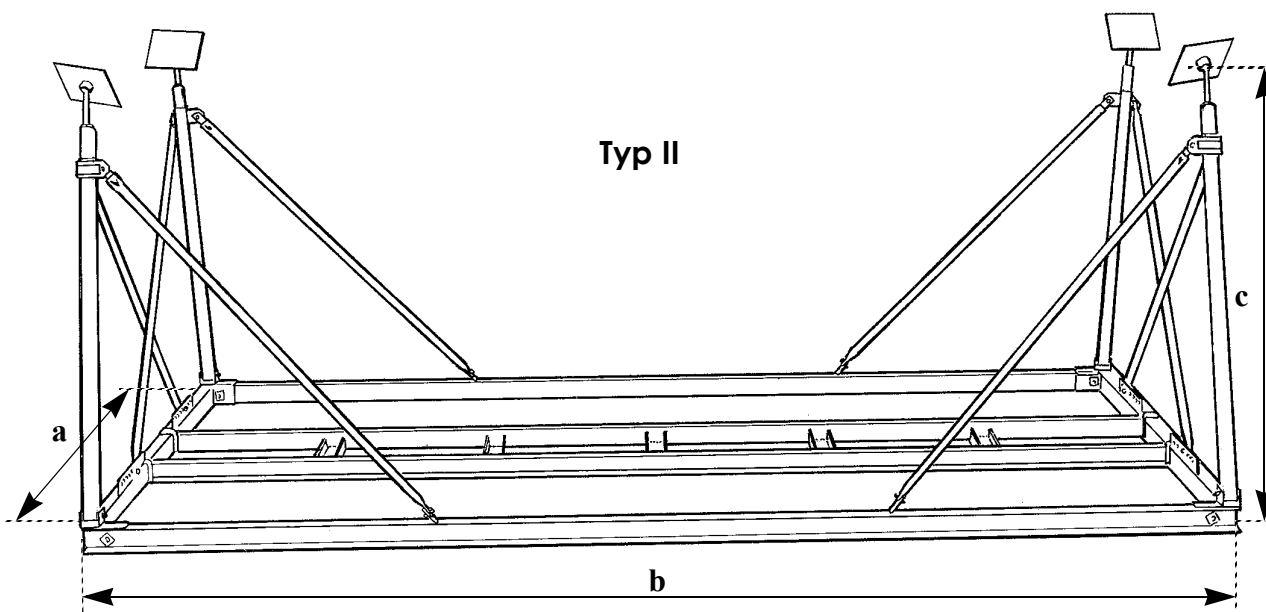
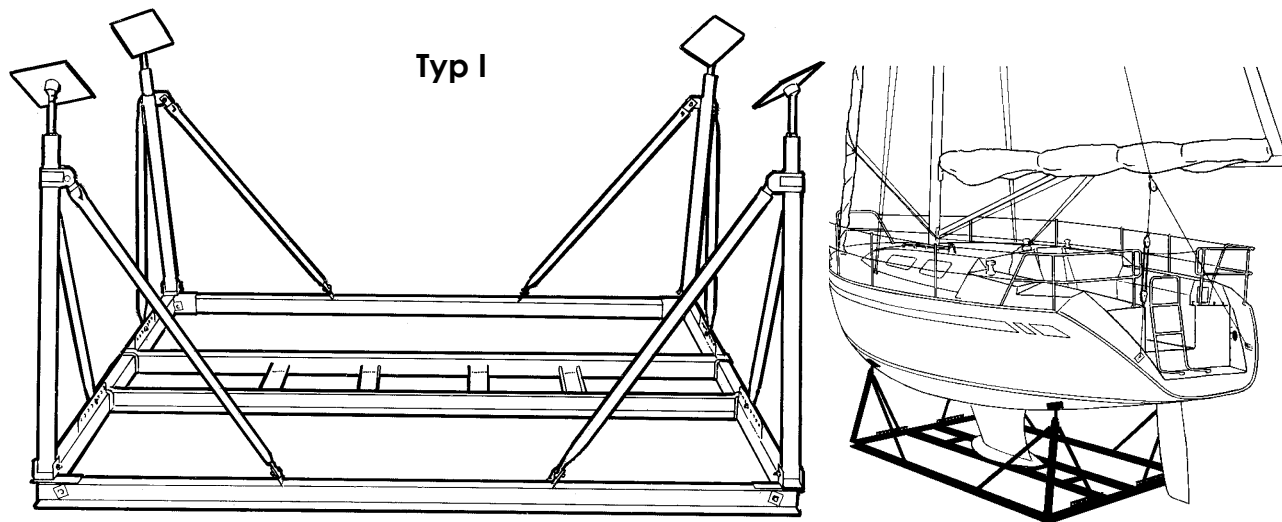

Typ	Max last (kg)	Stöttor (antal)	Bredd (a) (m)	Längd (b) (m)	Höjd stötta (c) (ca m)	Vikt (ca kg)	
I	7000	4	2,2	2,5	0,9-1,4/1,1-1,6	150	
				3,0		165	
				4,0		180	
Förlängnings-sats I		+2	2,2	+1,35		60	
II		4	2,2	2,2	3,0	1,4-1,9	180
					4,0		200
Förlängnings-sats II	+2	2,2	+1,35		60		

Typ I, II och IV kan även fås 2,60 m breda.



BOATHANDLING SYSTEMS

TYRESÖVAGGAN

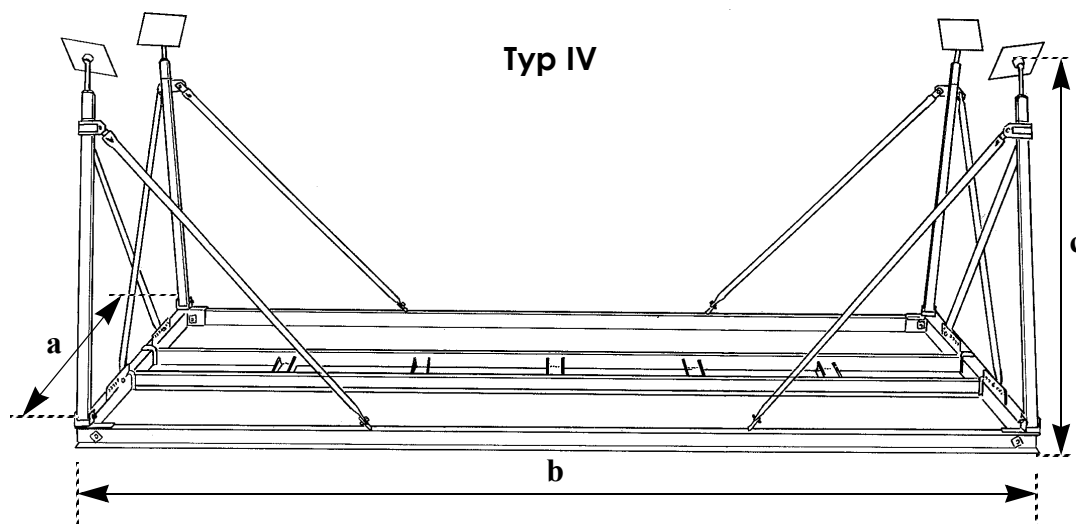
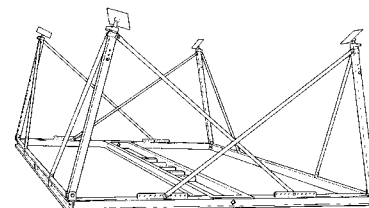
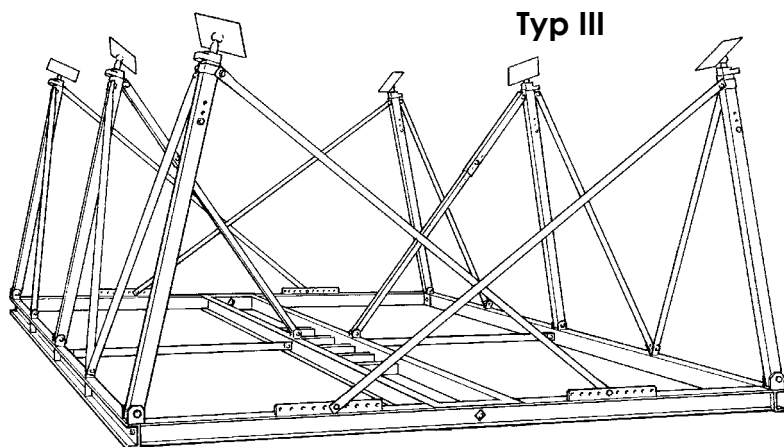

Typ	Max last (kg)	Stötor (antal)	Bredd (a) (m)	Längd (b) (m)	Höjd stöta (c) (ca m)	Vikt (ca kg)
IV	10000	4	3,0	4,0	1,15-1,65/ 1,45-1,95/ 1,75-2,25/ 1,95-2,45	250
Förlängnings-sats IV		+2	3,0	+2,0		80
III	15000	4	3,0	4,0	1,2-1,9/ 1,5-2,1/ 1,8-2,4/ 2,1-2,7	330
			3,0	5,0		360
			4,0	5,0		375
			3,0	6,0		390
	20000	6	4,0	6,0		405
			3,0	5,0		410
			4,0	5,0		425
			3,0	6,0		440
			4,0	6,0	455	

Typ I, II och IV kan även fås 2,60 m breda.

TYRESÖVAGGAN

Allmänna rekommendationer:

Längden på vaggan skall vara ca 1/3 av båtens längd.
 Motorseglare kan behöva stöttor med specialanpassad höjd.

För extra stabilitet till fram/baktunga båtar kan förlängningsatsen användas (max 2 per vagg).

I tveksamma fall – rådgör med tillverkaren.

Vagga				Båt				
Typ	Längd (m)	Bredd (m)	Stöttor (antal)	Költyp	Längd (m)	Bredd (m)	Djupgående (m)	Vikt (ton)
I	2,5	2,2	4	fen/lång	max 8	max 3,5	1,0–1,6	max 7
	3,0				8–10			
	4,0				10–12			
II	3,0	2,2	4	fen	8–10	max 3,5	1,6–1,9	max 7
	4,0				10–12			
IV	4,0	3,0	4	fen/lång	10–13	3,5–4,5	1,2–2,2	max 10
III	4,0	3,0	4	fen/lång	10–12	3,5–4,5	1,2–2,75	max 15
	5,0	3,0			12–15	3,5–4,5		
		4,0				4,5–5,5		
	6,0	3,0			15–18	3,5–4,5		
		4,0	4,5–5,5					
	5,0	3,0	12–15		3,5–4,5	max 20		
		4,0			4,5–5,5			
	6,0	3,0	15–18		3,5–4,5			
4,0		4,5–5,5						

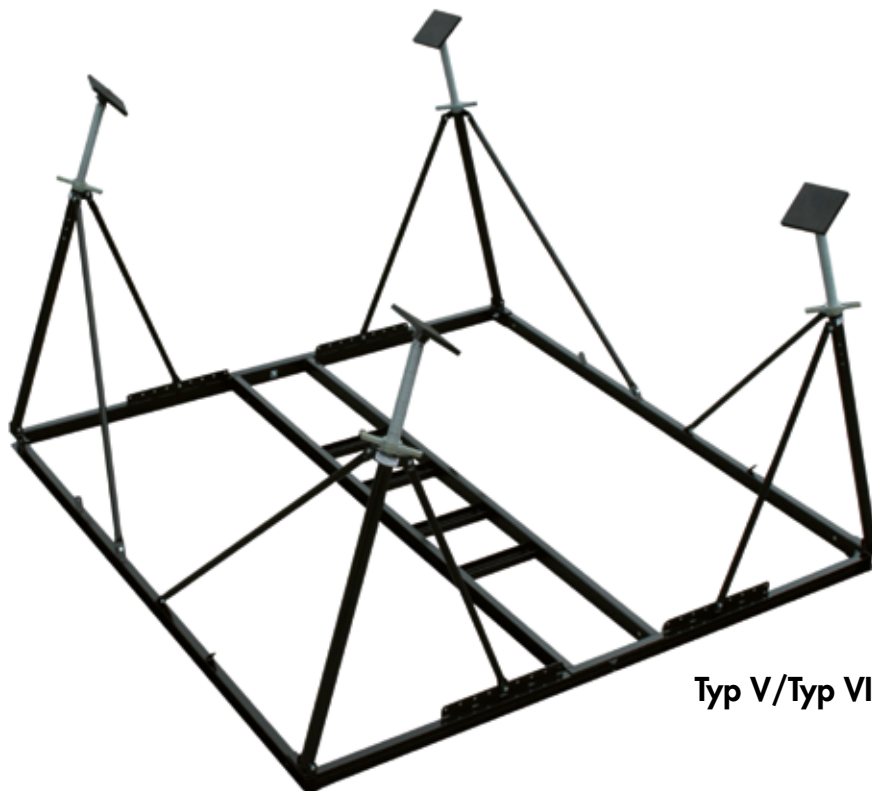

Typ V/Typ VI

TYRESÖVAGGAN

Typ	Max last (kg)	Stöttor (antal)	Bredd (m)	Längd (m)	Höjd stötta (ca m)	Vikt (ca kg)
V	7000		3,0	3,0	1,1-1,8	165
				4,0		180
Förlängnings-sats V				+1,35		60
VI	7000	4	3,0	3,0	1,4-2,1	180
				4,0		200
Förlängnings-sats VI				+1,35		60

TYRESÖVAGGAN

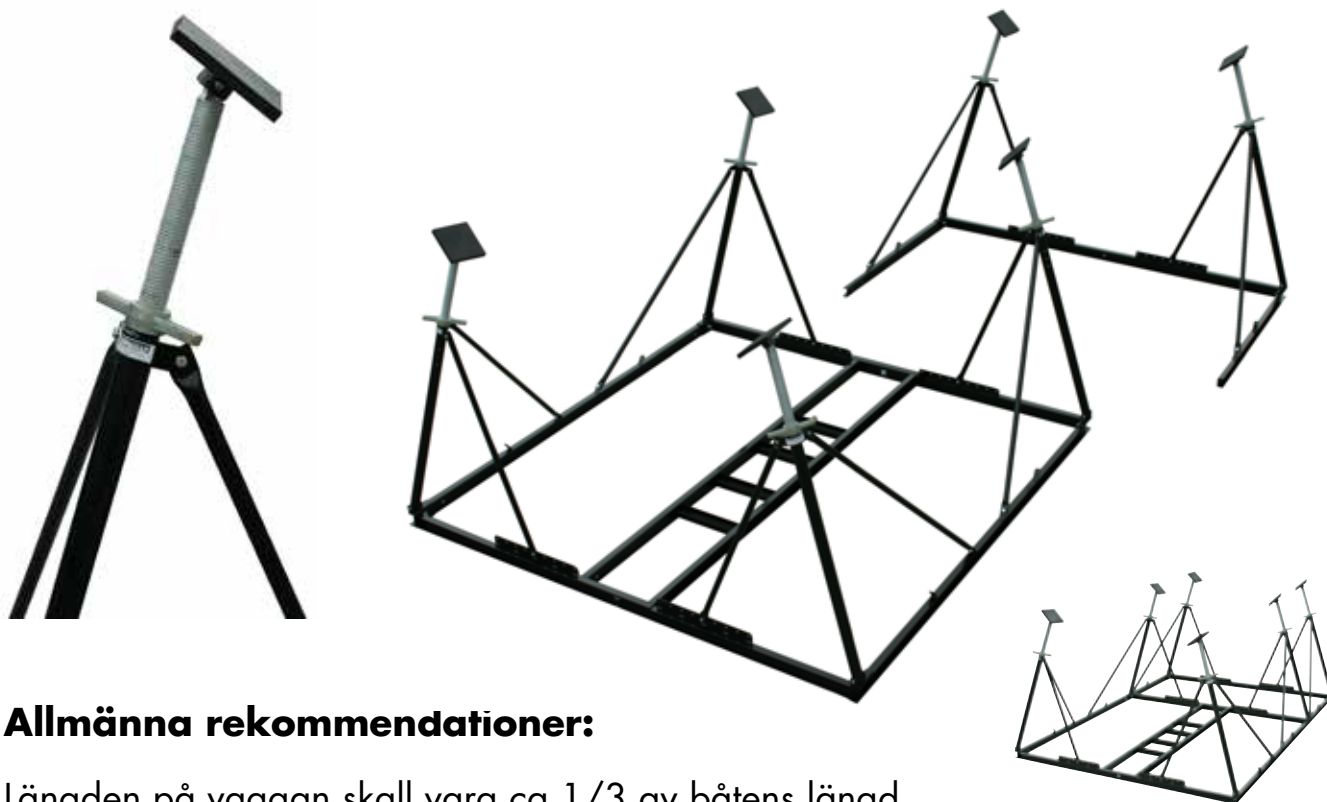

Allmänna rekommendationer:

Längden på vaggan skall vara ca 1/3 av båtens längd.
 Motorseglare kan behöva stöttor med specialanpassad höjd.

För extra stabilitet till fram/baktunga båtar kan förlängningsatsen användas (max 2 per vaggan).

I tveksamma fall – rådgör med tillverkaren.

Vaggan				Båt				
Typ	Längd (m)	Bredd (m)	Stöttor (antal)	Költyp	Längd (m)	Bredd (m)	Djupgående (m)	Vikt (ton)
V	3,0	3,0	4	fen/lång	max 8	3,5-4,5	1,0-1,6	max 7
	4,0				8-10			
	10-12							
VI	3,0	3,0	4	fen	8-10	3,5-4,5	1,6-1,9	max 7
	4,0				10-12			