

## Lager- und Präsentationsständer für Bootsmotoren

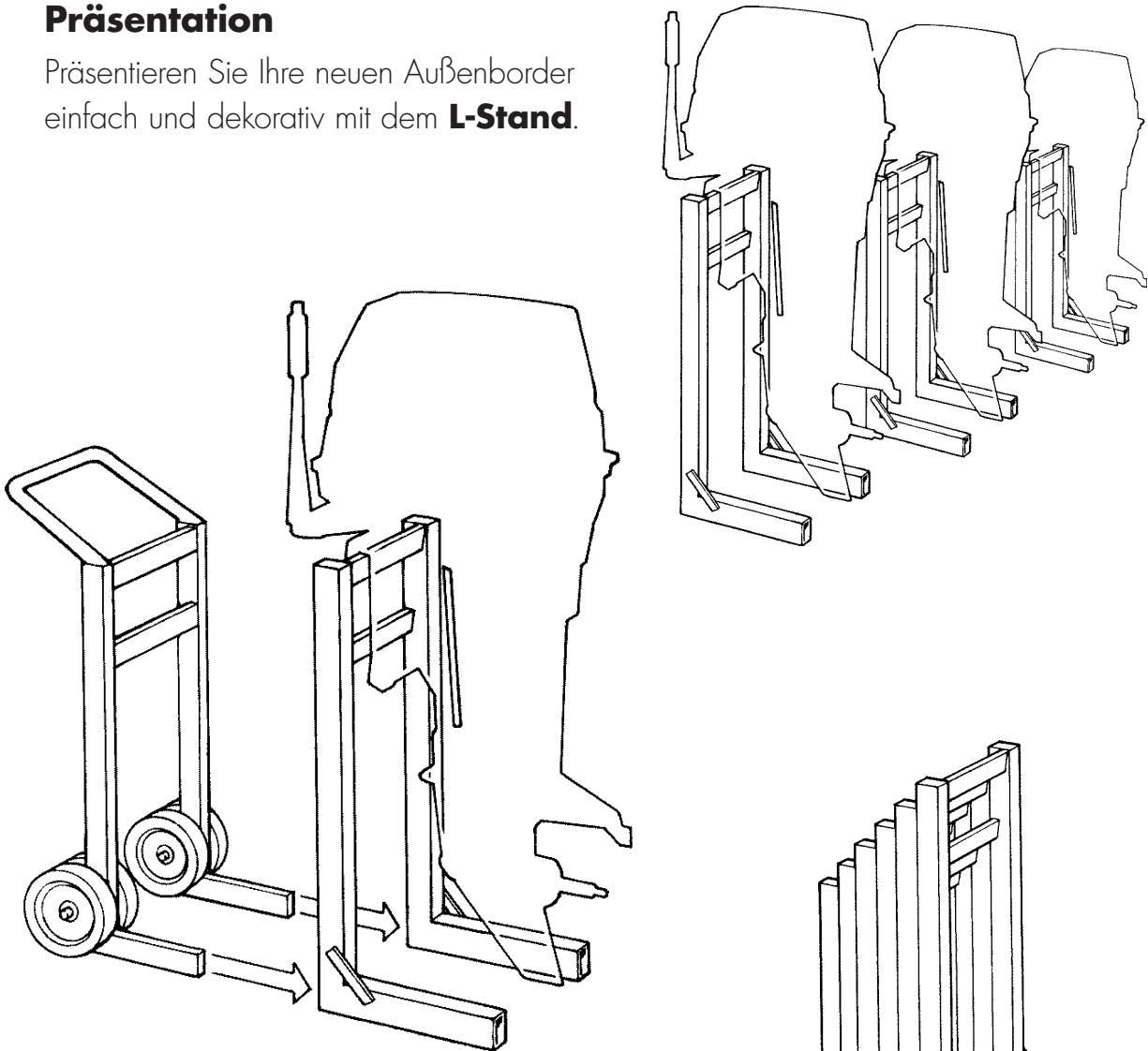

## Präsentation

Präsentieren Sie Ihre neuen Außenborder einfach und dekorativ mit dem **L-Stand**.



## Lagerung

Nicht benötigte **L-Stands** können auf kleinster Fläche gestapelt und gelagert werden.

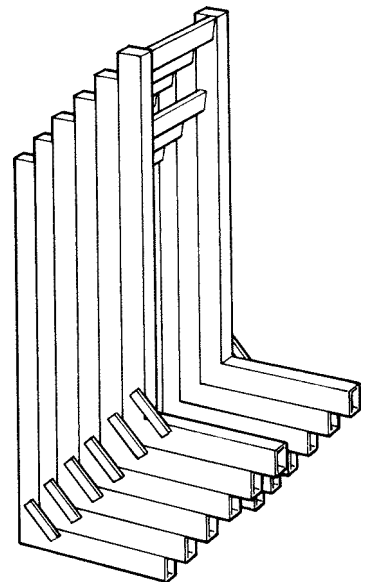

# L-stand

---

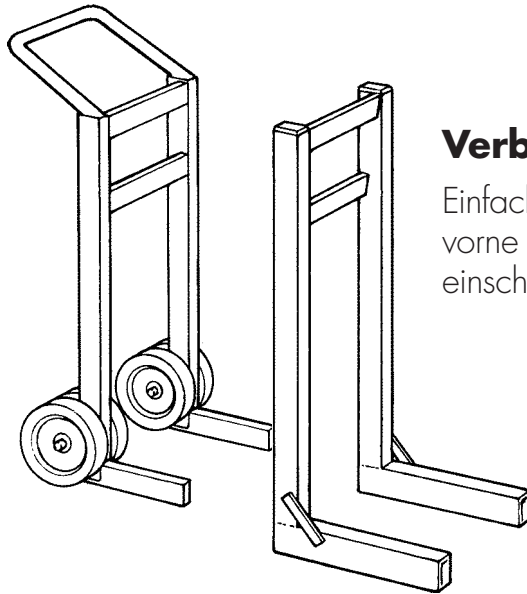

## Verbindung

Einfach die Gabel des Heber von vorne oder hinten in den **L-Stand** einschieben, anheben und losfahren.



## Anheben

Mit unserem genialen Heber können Sie Ihren Außenborder und den **L-Stand** gleichzeitig transportieren, z.B.

- wenn Ihr Showroom neu dekoriert oder gereinigt werden soll
- für die Lieferung
- in der Werkstatt

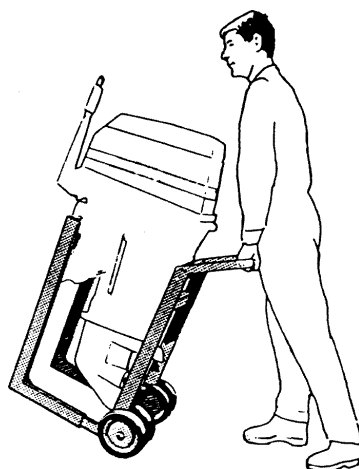

## Handhabung/Transport

Mit diesem Heber wird der Motorenservice und Transportarbeit erheblich erleichtert.

# L-stand

## Heber

Typ TLL 150/225

## Ständer

Typ TLS 150/225/325

## Transportwagen

Typ L 150/225

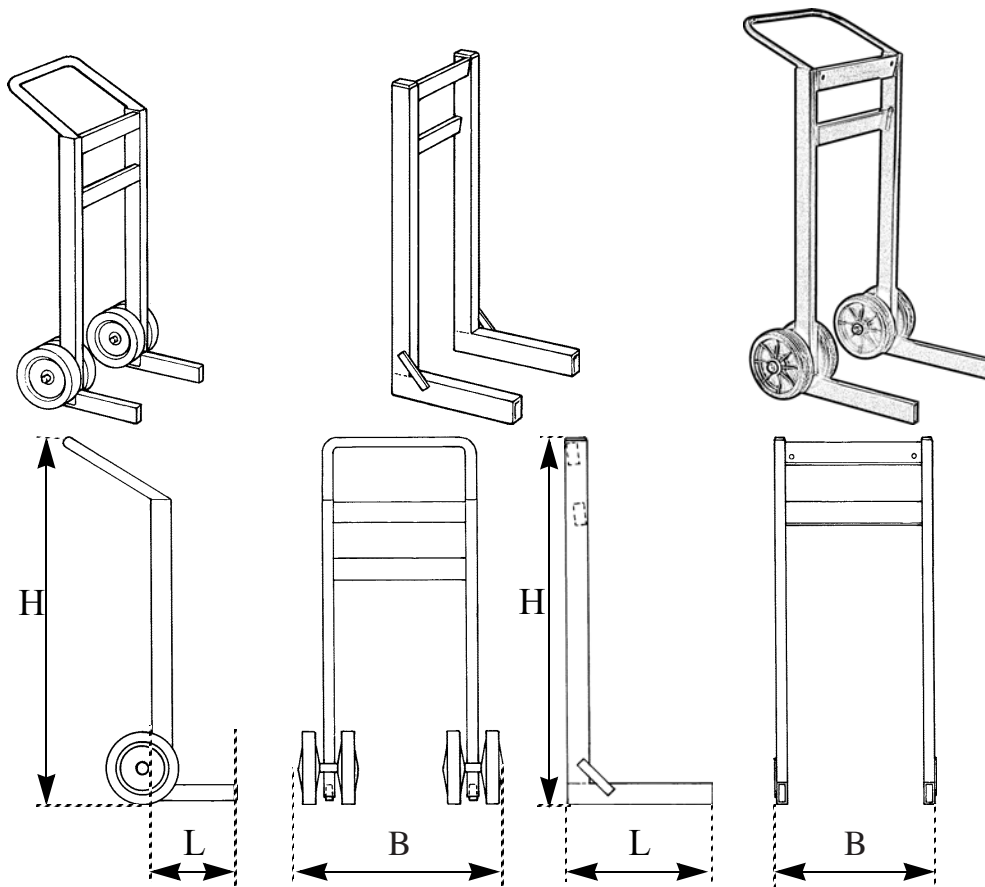

Typ	Maße (mm)			Gewicht (kg)	Max. Traglast (kg)
	H	L	B		
TLL 150	850	250	600	14,5	150
TLS 150	910	400	435	9	
L 150	910	400	600	14,5	
TLL 225	900	250	725	20	225
TLS 225	960	500	535	14,5	
L 225	960	500	725	20	
TLS 325	1110	600	535	23	325
TLS 300 MEGA	850	500	2500	30	300

### NÄHERE ANGABEN ZUM PRODUKT:

**Rahmen:** verschweißte Stahlröhren **Räder:** Doppelrollen Vollgummi, Kunststoff Felge  
**Farbe:** Pulverbeschichtet (schwarz)



**Maskinfabriken G-C A.B.**

Thulevägen 18, S-135 55 TYRESÖ  
 Tfn. +46 8 712 50 90. Fax. +46 8 712 71 90  
 info@gcboathandling.com www.gcboathandling.com  
 info@tyresovaggan.com www.tyresovaggan.com

