

L-ställ

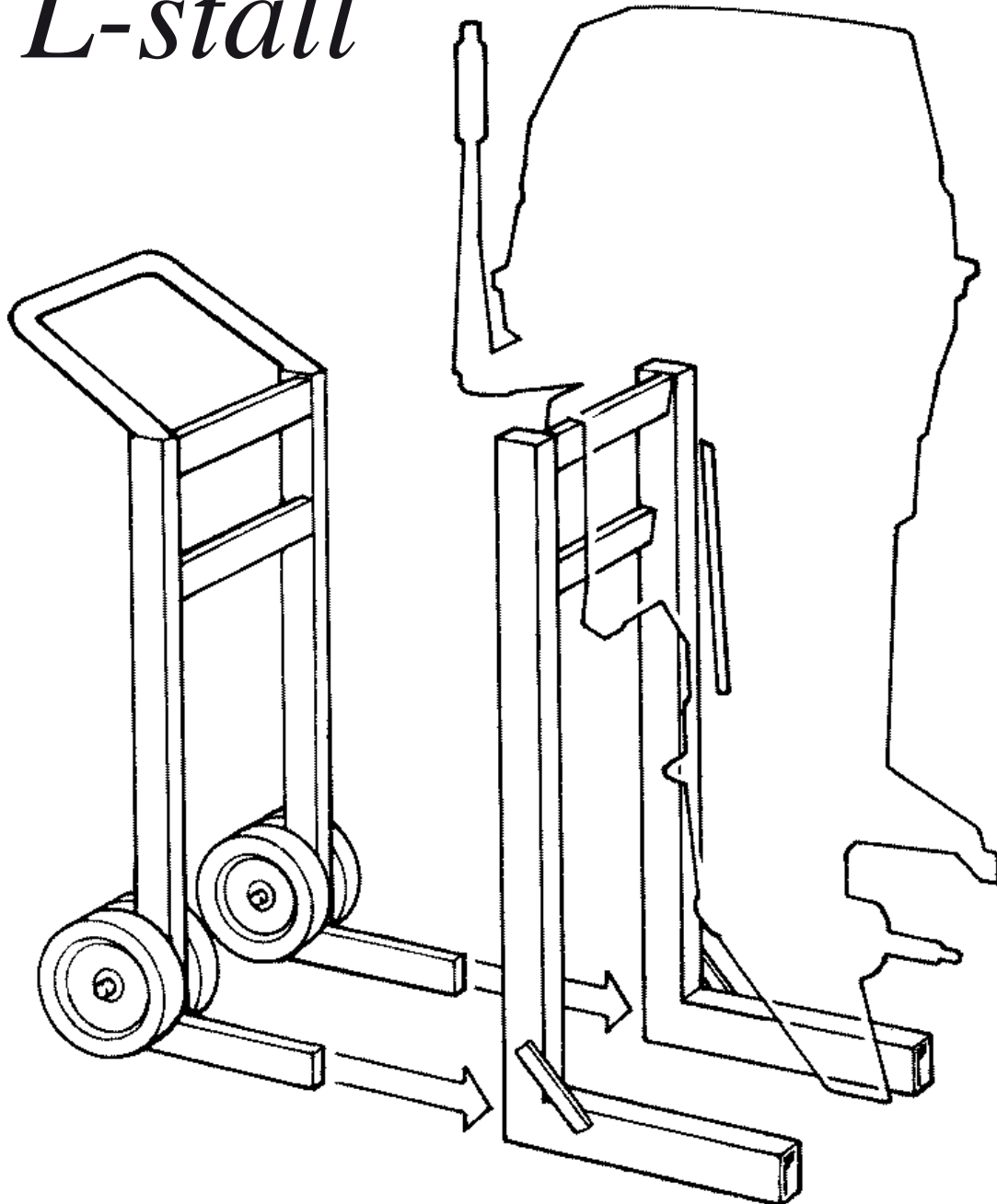



BOATHANDLING SYSTEMS

L-Ställ

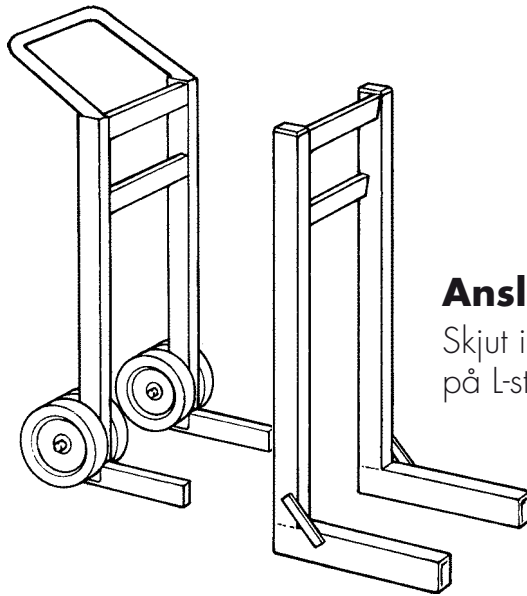

Anslutning

Skjut in L-lyftens gafflar i bottenrören på L-stället och systemet är kopplat



Lyft

Med vår genomtänkta L-lyft flyttar du utbordaren tillsammans med L-stället

- Vid städning
- Omskytning
- Leverans
- På din Verkstad

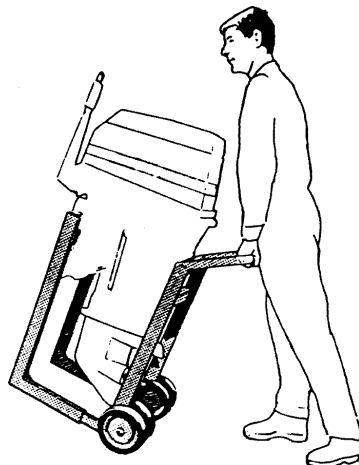

Hantering

Med den fantastiska L-lyften och L-stället kan du lämna en avsevärt bättre service



BOATHANDLING SYSTEMS

L-Ställ

Exponering

Visa dina NYA utbordare på ett smart och praktiskt sätt

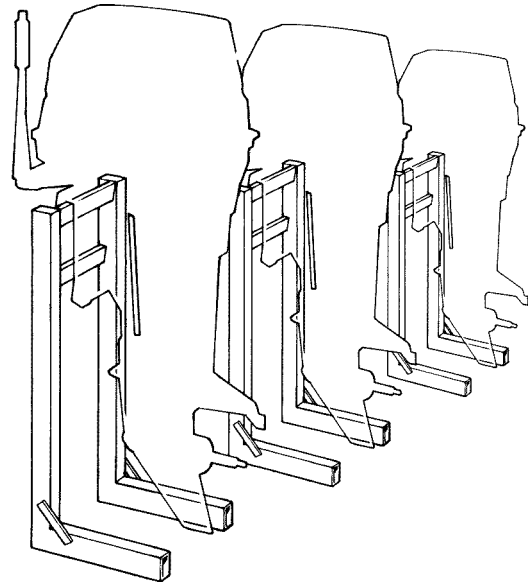
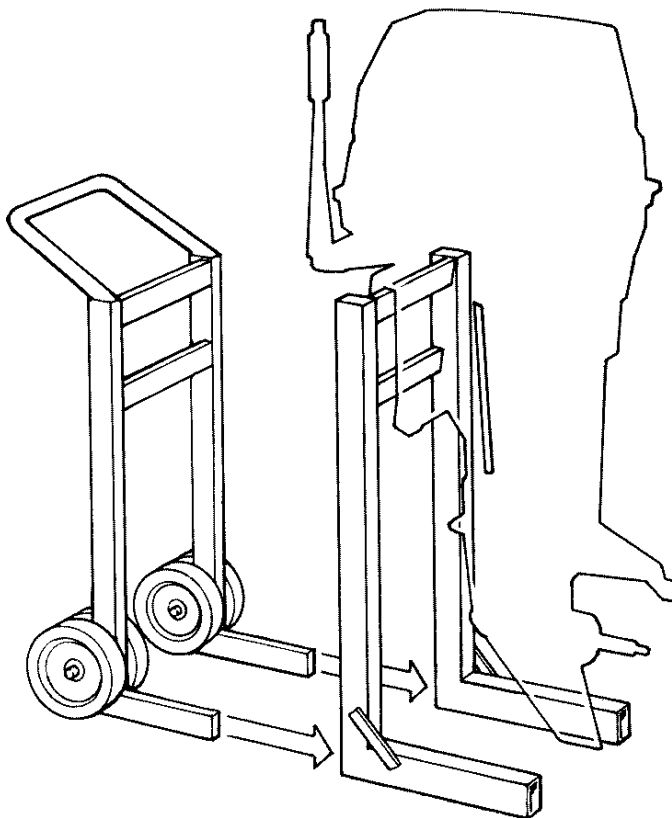

Lagring

Med detta enkla och säkra system kan du utnyttja takhöjden och spara dyrbar golvyta

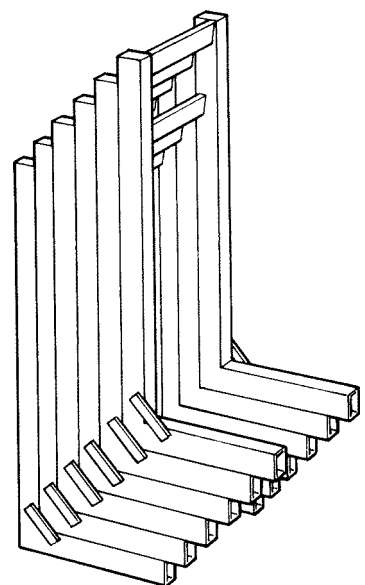

L-Ställ

Lyft

Typ TLL 150/225

Ställ

Typ TLS 150/225/325

Motorlyft

Typ L 150/225

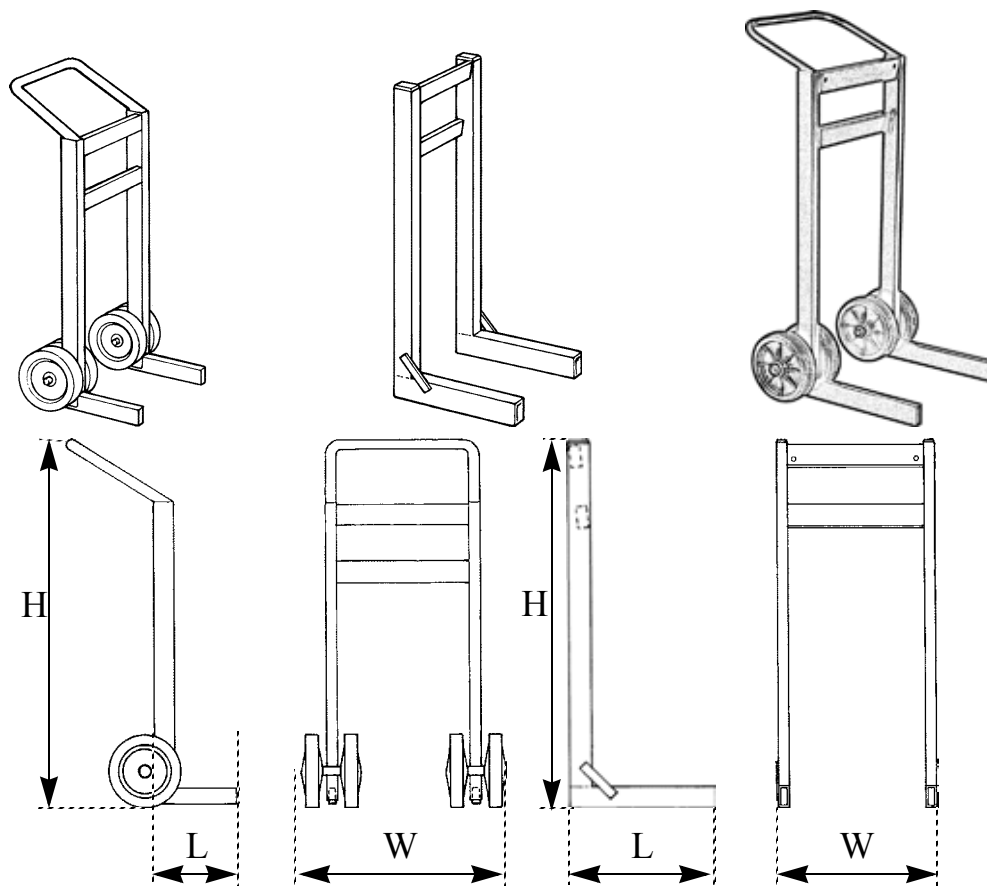

Typ	Dimensioner (mm)			Vikt (ca kg)	Max last (kg)
	H	L	W		
TLL 150	850	250	600	14,5	150
TLS 150	910	400	435	9	
L 150	910	400	600	14,5	
TLL 225	900	250	725	20	225
TLS 225	960	500	535	14,5	
L 225	960	500	725	20	
TLS 325	1110	600	535	23	325

DATA:

Ram: Svetsade rektangulära rör

Hjul: Två par, fälg i syntetmaterial och däck av gummi

Ytbehandling: Pulverlackerad (svart)